

Инструкция

По смене направления вращения насосов
аксиально-поршневых нерегулируемых.

311К.80.F60, 411К.56.F60, 411К.63.F60, 411К.80.F60
411К.107.F60, 411К.125.F60.

1. Смена направления вращения насосов с левого в правое вращение, для серии 311K.80.F60, 411K.56.F60, 411K.63.F60, 411K.80.F60, 411K.107.F60, 411K.125.F60:

1.1 Вид задней крышки насоса при левом вращении.

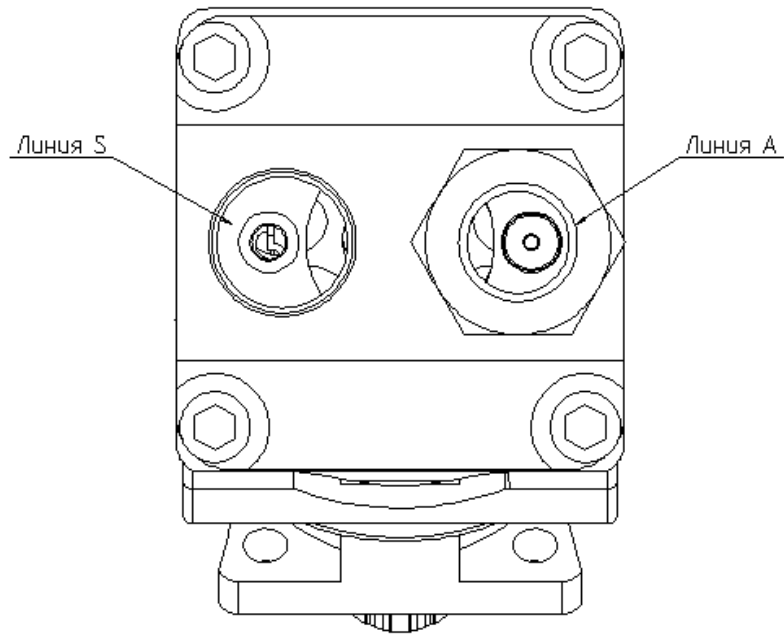

** Для примера смены направления вращения используется насос серии 311K.80.F60, в насосах серии 411K из списка смена вращения производится аналогично.*

1.2. Выкрутить из линии А штуцер поз. 1 с кольцом поз. 2.

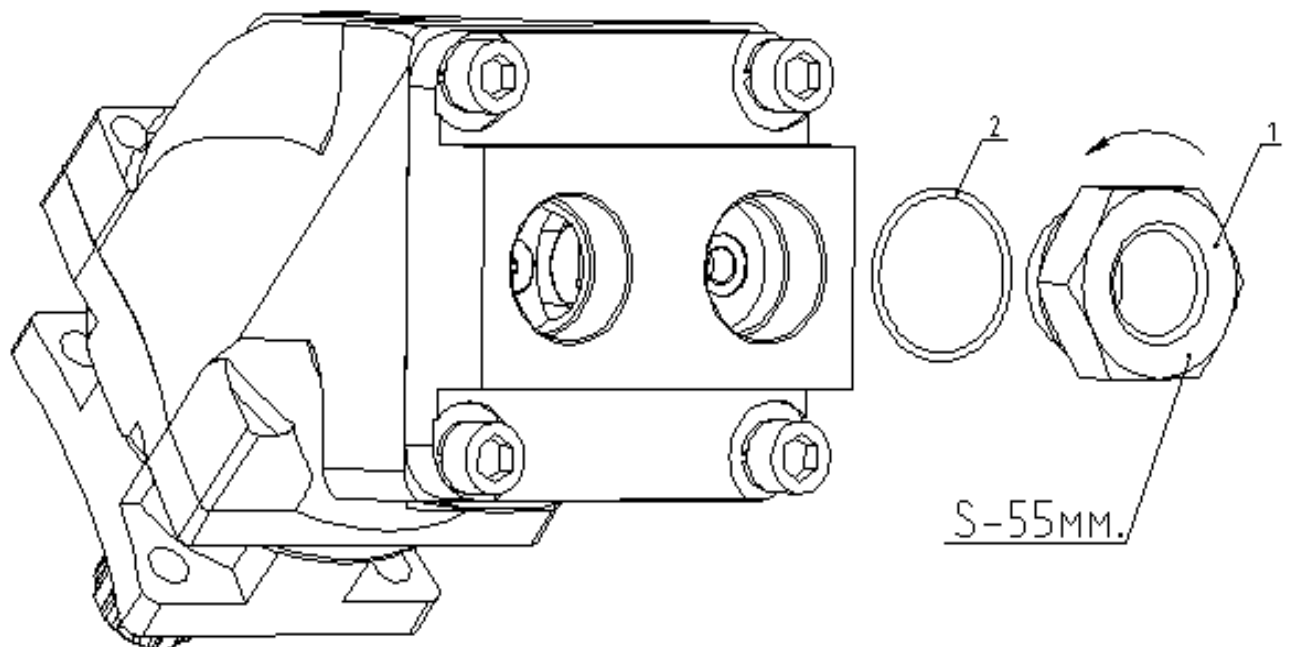

1.3. Выкрутить установочный винт поз. 3.

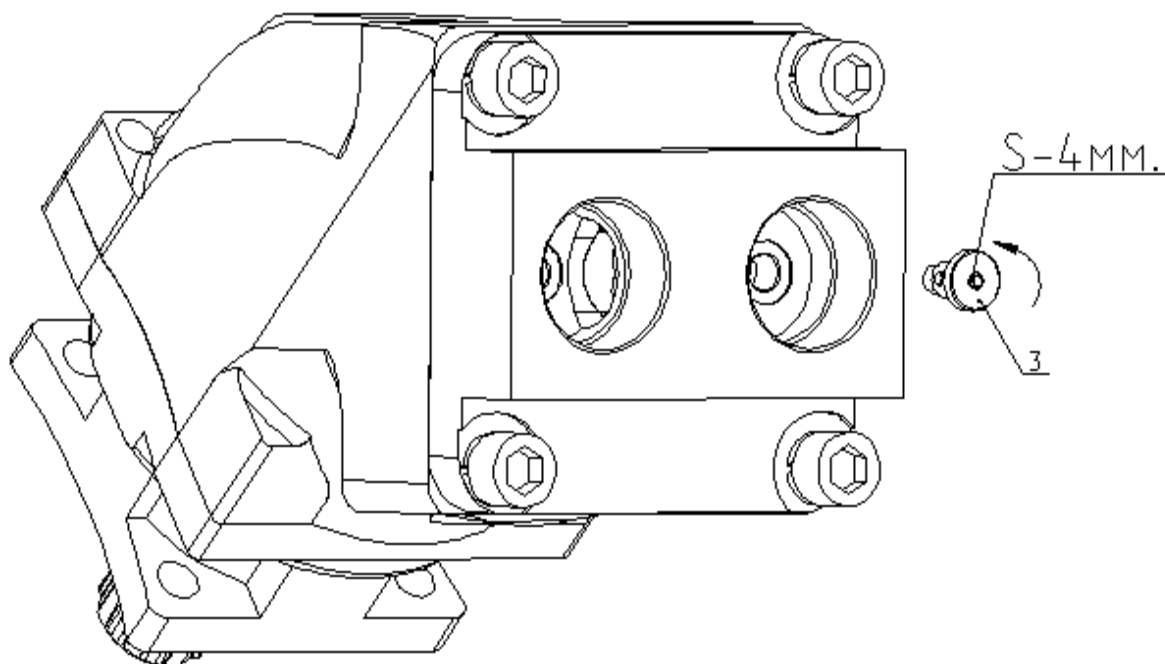

1.4. Плавно закрутить установочный винт в противоположное отверстие, во время установки убедиться в наличии уплотнительного кольца (012-015-19 ГОСТ 18829-73) поз. 4 и пробки поз. 5 - 2шт., моментом затяжки винта смотреть в таблице:

Обозначение насоса	Резьба	Момент затяжки, Н·м
411K.56; 411K.63	M8x1,5	10-11
311K.80.F60; 411K.107; 411K.125	M10x1,5	20-22

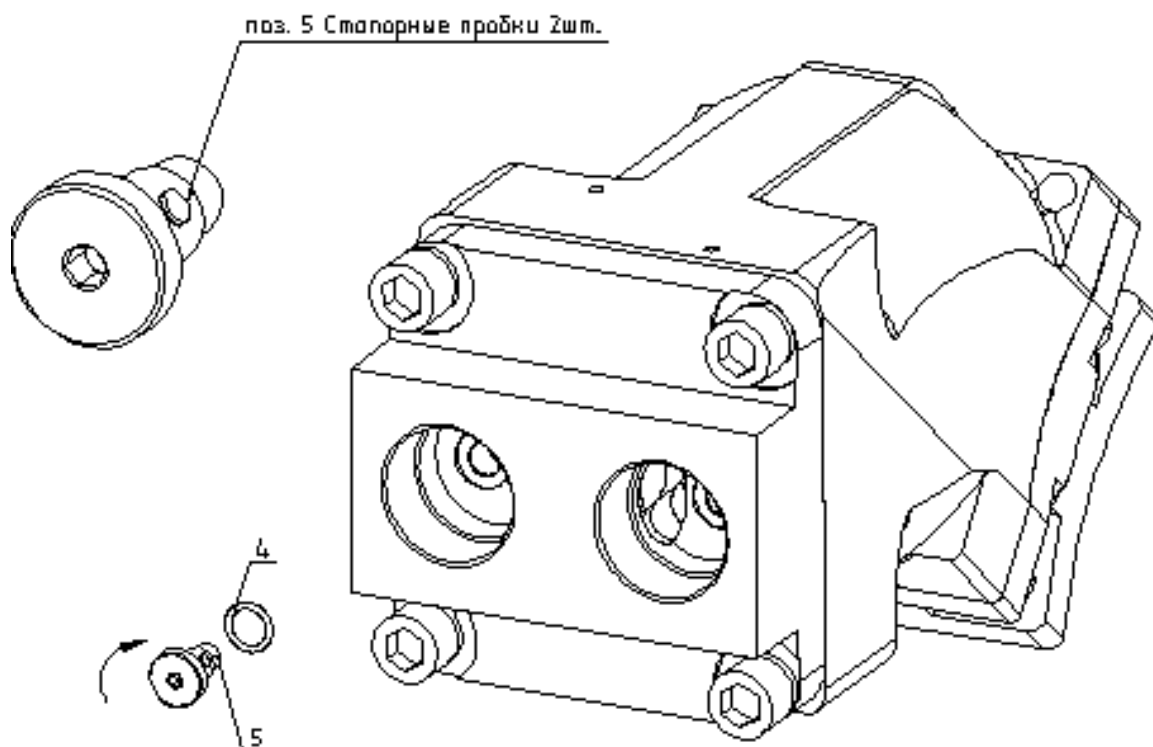

1.5. Закрутить штуцер с кольцом поз. 1;2 в отверстие линии А с момент затяжки 330 Н·м..

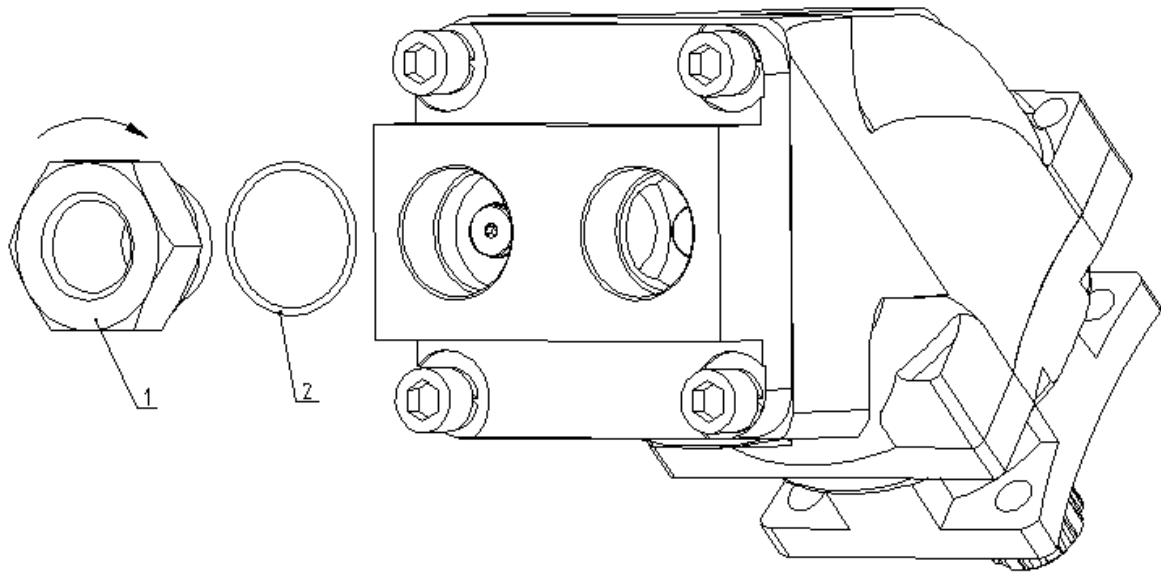

1.6. Вид задней крышки насоса при правом вращении.

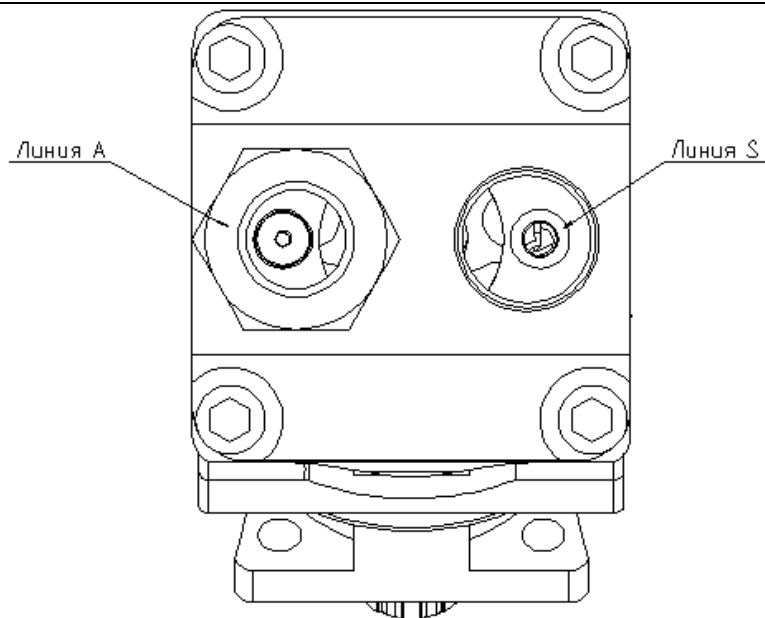

2. Для того чтобы сменить направление вращения с правого на левое вращение:

2.1 Выкрутить из линии А штуцер поз. 1 с кольцом поз. 2..

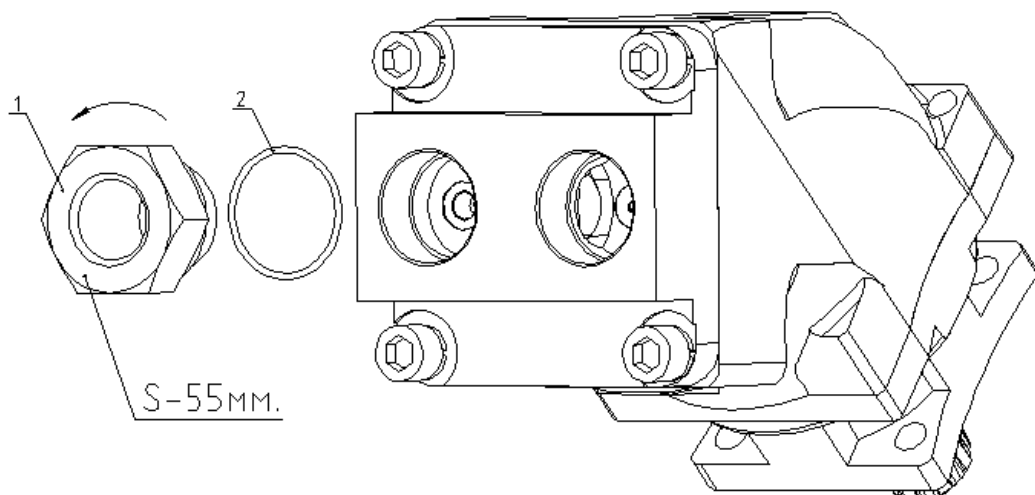

2.2 Выкрутить установочный винт поз. 3.

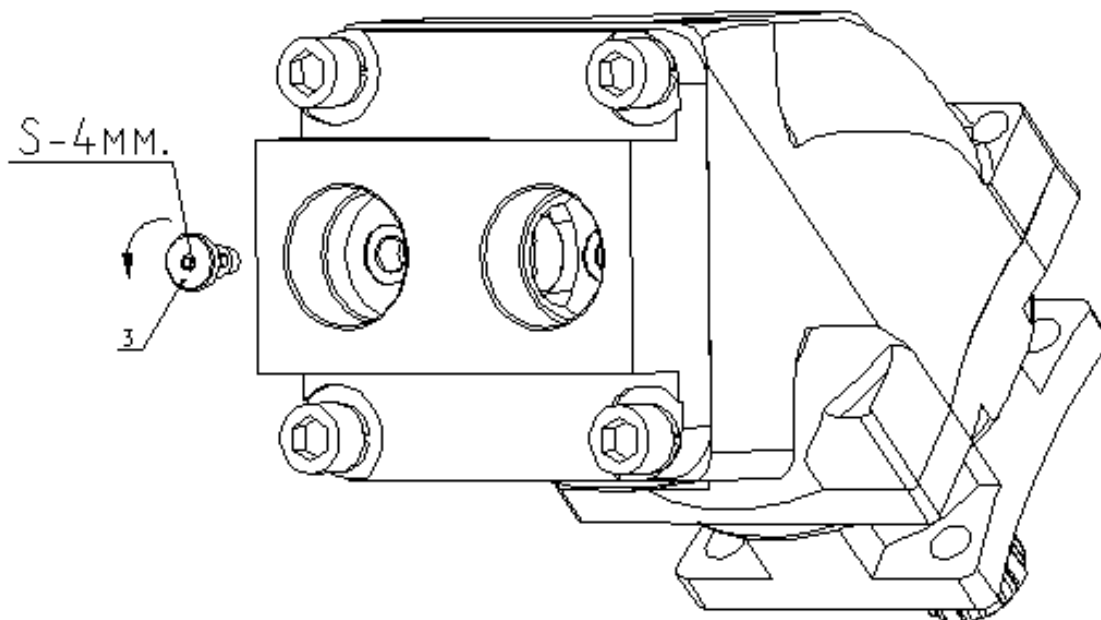

2.3 Плавно закрутить установочный винт в противоположное отверстие, во время установки убедитесь в наличии уплотнительного кольца (012-015-19 ГОСТ 18829-73) поз. 4 и пробки поз. 5 - 2шт., моментом затяжки винта смотреть в таблице:

Обозначение насоса	Резьба	Момент затяжки, Н·м
411K.56; 411K.63	M8x1,5	10-11
311K.80.F60; 411K.107; 411K.125	M10x1,5	20-22

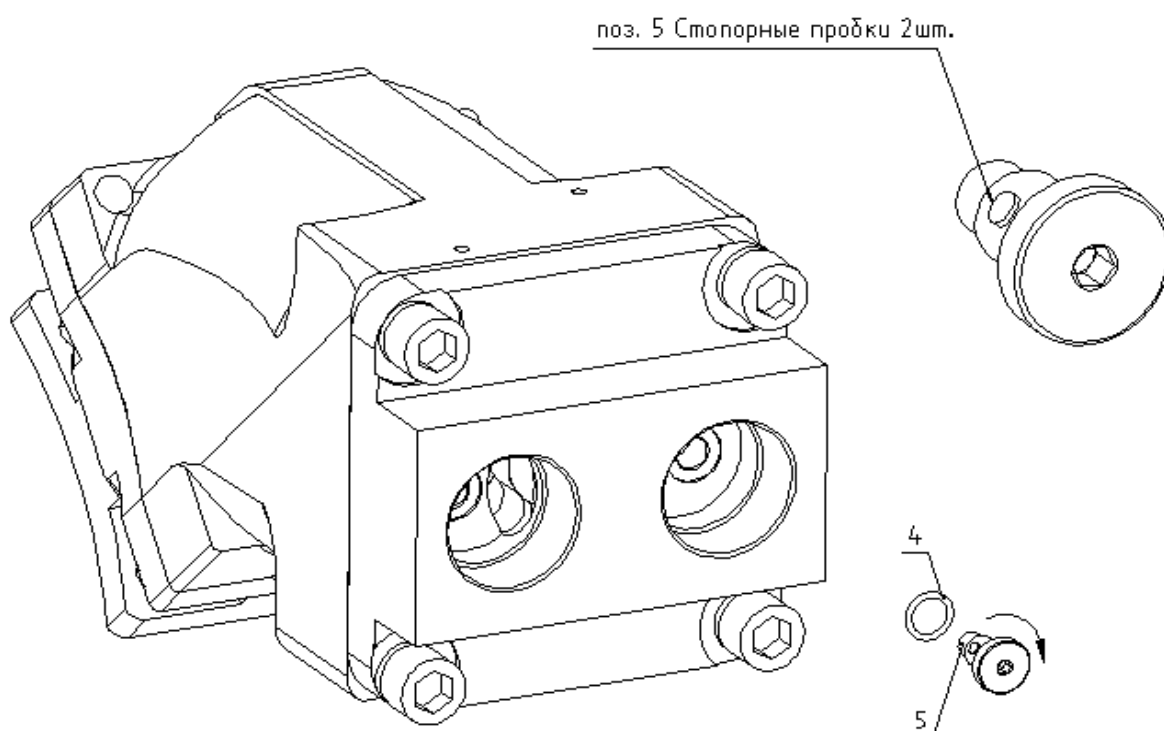

10. Закрутить штуцер с кольцом поз. 1; 2 в отверстие линии А с момент затяжки 330 Н·м..

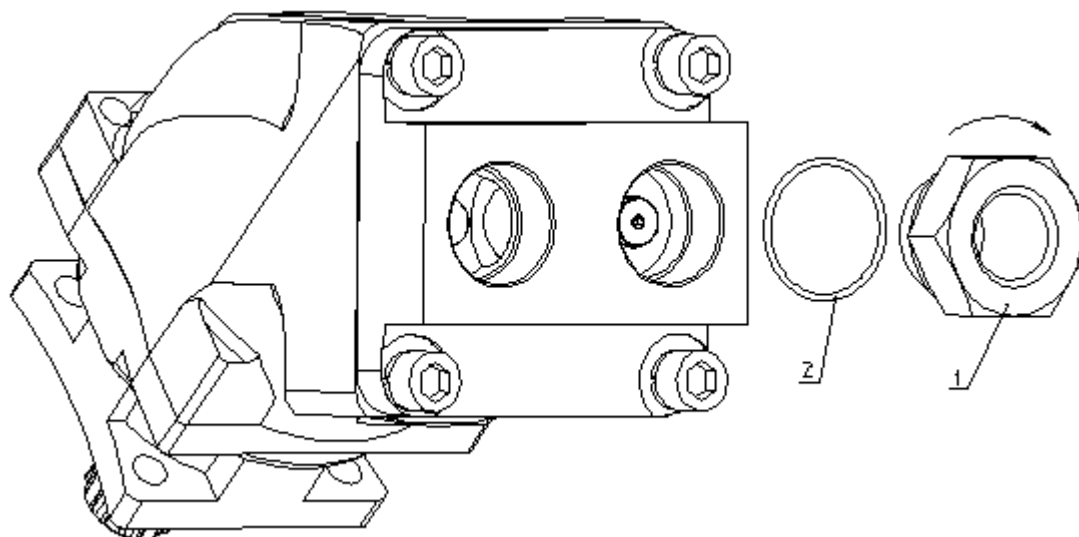

12. Вид задней крышки насоса при левом вращении.

